



## DETTAGLI



1. Vetri laterali e frontale curvi
2. Basamento in acciaio inox con controllore digitale
3. Luce LED interna
4. Porte scorrevoli posteriori

## CARATTERISTICHE GENERALI

Espositore refrigerato da banco 120 Lt. NERO	•
Vetro curvo con cornice nero e basamento in acciaio inox	•
Refrigerazione Ventilata	•
Sbrinamento automatico a fermata compressore	•
Controllo con display digitale	•
Luce interna LED	•
Doppio vetro anti-condensazione	•
Sportelli posteriori scorrevoli	•
Ripiani regolabili cromati (N.2 Pcs)	•
N.4 supporti fissi assemblati sotto il basamento	•

## DIMENSIONI

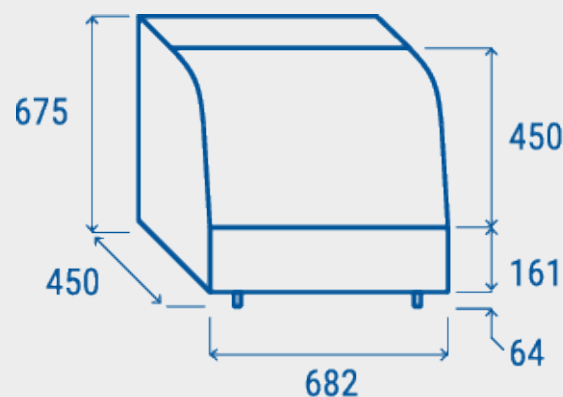

## SPECIFICHE TECNICHE

PROFONDITÀ INTERNA	410 mm
ALTEZZA INTERNA	417 mm
LARGHEZZA INTERNA	622 mm
PROFONDITÀ	450 mm
ALTEZZA	675 mm
LARGHEZZA	682 mm
KW/24H	2 Kw
CAPACITÀ	100 L
RUMOROSITÀ	51 dB(A)
CONSUMO	160 W
PESO NETTO	39 Kg
TEMPERATURA	+1° ~ +12°C

## CERTIFICAZIONI

